



دفترچه راهنما و دستورالعمل نصب

دمنده هوای گرم شعله مستقیم

KG 300



گازی-گازوئیلی

کاربر گرامی، رعایت و اجرای مفاد این دفترچه راهنما الزامی است.

لطفاً با دقت مطالعه و به آن عمل نمایید.

در غیر این صورت مسئولیت حوادث احتمالی با شرکت کولاک گستر یزد نخواهد بود.

* از خرید شما متشکریم *

اطمینان داریم که از خرید خود از شرکت کولاک گستر یزد راضی خواهید بود.



دمنده هوای گرم شعله مستقیم (جت هیتر)

دارای گواهینامه تأیید اتحادیه اروپا و ۴ استاندارد بین المللی

تأیید می‌کنیم که طراحی و مدل این دستگاه در این شرکت انجام شده است و واجد ویژگی‌های کیفی و ایمنی مورد نظر اتحادیه اروپا است.

به منظور اطمینان از کارکرد مناسب، مؤثر و همیشگی دستگاه و به لحاظ تضمین ایمنی خود از شما می‌خواهیم که این دفترچه راهنما را کامل و به دقت بخوانید و به هشدارها و دستورالعمل‌های ایمنی آن قبل از راه‌اندازی دستگاه و در زمان تعمیر و نگهداری توجه کنید. عواقب ناشی از عدم مطالعه دقیق بروزترین نسخه دفترچه راهنما به عهده مصرف‌کننده می‌باشد. همواره می‌توانید جدیدترین نسخه دفترچه راهنما را از سایت [شرکت کولاک گستر یزد](http://www.kgy.ir) به آدرس www.kgy.ir دانلود کنید.



فهرست مطالب

۱	اطلاعات کلی	۱
۱-۱	مقدمه	۱
۲-۱	گروه هدف	۱
۱-۲-۱	الزامات گروه هدف	۱
۳-۱	علائم	۲
۴-۱	دستورالعمل های ویژه ی ایمنی	۲
۵-۱	مقررات عمومی ایمنی	۲
۶-۱	تجهیزات الکتریکی	۳
۷-۱	نگهداری	۳
۸-۱	سفارش قطعات یدکی	۴
۹-۱	مسئولیت	۴
۱۰-۱	ضمانت	۵
۱۱-۱	قطع برق	۵
۱۲-۱	کمک های اولیه	۵
۱۳-۱	ضایعات	۶
۱۴-۱	اطلاعات تماس	۷
۲	مشخصات فنی	۸
۱-۲	معرفی	۸
۲-۲	مشخصات فنی	۸
۳-۲	سیستم	۹
۳	نصب	۱۱
۱-۳	الزامات نصب	۱۱
۲-۳	راهنمای نصب	۱۱
۳-۳	الکتریسیته	۱۴

۳-۴ سوخت ورودی ۱۷

۳-۵ راه اندازی ۱۷

۳-۶ خاموش کردن ۱۸

۳-۷ تنظیم ۱۸

۴ تعمیر و نگهداری ۱۹

۴-۱ رفع عیب ۱۹

۴-۲ سرویس ۲۰

۵ ضمیمه ها ۲۲

۵-۱ ضمیمه الف: لیست قطعات ۲۲

۵-۲ ضمیمه ب: تجهیزات جانبی ۲۳

۵-۲-۱ ترموستات محیطی ۲۳

۵-۲-۲ لوله ی خرطومی انتقال هوا ۲۳

۱ اطلاعات کلی

۱-۱ مقدمه

این دستورالعمل برای راهنمایی شما مصرف‌کننده گرمای گردآوری شده است تا علاوه بر آشنایی با طریقه روشن کردن جت هیترهای شرکت کولاک گستر، با اصول نگهداری، عملکرد و جزئیات کلی تابلو برق آن آشنا شوید و همچنین توانایی رفع عیب از سیستم خود را داشته باشید. همواره یک کپی از این دستورالعمل را در کنار هیتر قرار دهید تا اپراتور دستگاه در صورت عدم آشنایی با هیتر، با نکات ایمنی آشنا شود. به شخصی که با دستگاه کار می‌کند، نکات زیر را آموزش دهید تا در طول کار با هیتر با مشکلی روبه‌رو نشود و از آسیب دیدگی‌های احتمالی جلوگیری به عمل آید:

- طریقه روشن کردن و تنظیم هیتر

- طریقه روشن کردن و خاموش کردن هیتر و کار با ترموستات

- طریقه کنترل سیستم گرمایش

هیتر باید سالیانه یکبار توسط یک تکنسین سرویس شود تا از عملکرد صحیح آن اطمینان حاصل کنید. برای رفع عیب الکتروموتور یا مشعل با یک متخصص مشورت کنید.

۲-۱ گروه هدف

این دستورالعمل‌ها برای افراد زیر تهیه شده است:

- نصاب‌هایی که وظیفه مونتاژ و نصب هیتر را بر عهده دارند.

- برقکارهایی که وظیفه اتصال برق هیتر را بر عهده دارند.

- اپراتورهایی که وظیفه کنترل عملکرد هیتر را بر عهده دارند.

- تکنسین‌های که وظیفه نگهداری و عیب‌یابی هیتر را بر عهده دارند.

۱-۲-۱ الزامات گروه هدف

- نصاب‌ها باید تجربه و دانش کافی مرتبط با نصب این نوع هیترها را داشته باشند.



- برقکارها باید در کار برق ماهر باشند.

- اپراتورها باید تجربه و دانش کافی مرتبط با راه‌اندازی این نوع هیترها را داشته باشند.



- تکنسین‌های تعمیر و نگهداری باید تجربه و دانش کافی مرتبط با نگهداری و عیب‌یابی این نوع هیترها را داشته باشند.

۳-۱ علائم

در زمان خواندن این دفترچه راهنما با علائم زیر روبه‌رو می‌شوید:

هشدار برای خطری عمومی	
هشدار برای خطری مربوط به الکتریسیته	
پوشیدن دستکش‌های محافظ	

۴-۱ دستورالعمل‌های ویژه ایمنی

این علامت نشان دهنده‌ی وجود خطر یا فرایندی ناایمن است، که می‌تواند به شما یا دستگاه آسیب برساند.	احتیاط	
در کنار این علامت اطلاعاتی در خصوص چگونگی استفاده‌ی مناسب، مؤثر و به صرفه از دستگاه و ایجاد شرایط محیطی مطلوب ارائه می‌شود.	توجه	

۵-۱ مقررات عمومی ایمنی

این دستگاه برای استفاده در سالن‌های صنعتی دارای تهویه مناسب، سالن‌های پرورش حیوانات با تهویه مناسب و پروژه‌های عمرانی در فضای باز است. استفاده از آن برای دیگر اماکن تنها در صورت تایید توسط مشاورین و کارشناسان فنی شرکت قابل قبول است. تولیدکننده در قبال آسیب‌های ناشی از استفاده نامناسب مسئولیتی نمی‌پذیرد و مصرف‌کننده به طور کامل مسئول حوادث و آسیب‌های احتمالی است. حضور سرویس کار مجاز کارخانه در زمان راه‌اندازی، نگهداری و نصب دستگاه ضروری است.

مقررات الزامی پیشگیری عمومی از حادثه و سایر قوانین رسمی دیگر شامل طب کار و ایمنی نیز باید انجام شوند.

<p>در سالن‌های پرورش دام و طیور، انباشت کود موجب تشکیل گازهایی سمی و خطرناک مانند هیدروژن سولفید (گاز فاضلاب، گاز ترش) و متان میشود.</p> <p>این امکان وجود دارد که در زمان زیر و روکردن و شستن کودها این گازها خطر آفرین شوند و در صورت وجود آتش ممکن است انفجاری بزرگ اتفاق بیفتد.</p> <p>برای جلوگیری از حوادث خطرناک پیش از جابه جایی و شستن کود دستگاه های حرارتی را خاموش کنید. همچنین به موارد زیر توجه کنید:</p> <p>در زمان انباشت کود بیرون از محیط، درها را ببندید.</p> <p>تهویه و هوارسانی محیط را به طور پیوسته انجام دهید.</p>	
--	---

توجه: در این دفترچه به خطرات عمومی در خصوص آتش پرداخته نشده است. با واحد آتش نشانی محلی خود برای دریافت اطلاعات و راهنمایی های مورد نیاز تماس بگیرید.

۶-۱ تجهیزات الکتریکی

تمامی کارهای مربوط به نگهداری و تعمیر دستگاه باید توسط نیروهای متخصص انجام شود.

قبل از انجام کارهای نگهداری و تعمیر حتما اتصال دستگاه را از برق قطع کنید.

پیش از راه اندازی دستگاه، تمامی سیم کشی های الکتریکی را بررسی کنید و از سلامت آنها اطمینان حاصل کنید.

پیش از روشن کردن دستگاه تمامی سیم کشی های آسیب دیده را تعویض کنید.

از طریق متخصصین برق هرگونه دستگاه یا سیم کشی آسیب دیده را از سیستم خارج کنید و در صورت نیاز آن را تعویض کنید.

هنگام بیرون آوردن دوشاخه برق یا سوکت از پریز، سیم برق را نکشید.

پوشاندن الکتروموتورها می تواند دما را بالا ببرد که این امر موجب آسیب دستگاه و آتش سوزی احتمالی می شود.

۷-۱ نگهداری

<p>قبل از انجام کارهای تعمیر و نگهداری حتما اتصال دستگاه را از برق قطع کنید.</p>	
--	---

برای نگهداری دستگاه به دفترچه راهنما مراجعه شود و تعمیرات دستگاه باید توسط سرویس کاران مجاز شرکت انجام گردیده و این امور را بر عهده بگیرند.

نگهداری، تعمیر و تنظیم دستگاه باید حتما در زمان خاموش بودن دستگاه و توقف الکتروموتور انجام شود. در زمان اصلاح نواقص جزئی نیز باید به این نکته توجه شود.

اگر خطر آسیب دیدن دست وجود دارد از دستکش های محافظ استفاده کنید.	
--	---

بعد از انجام عملیات تعمیر مصرف کننده باید از کارکرد دستگاه رضایت داشته باشد. تجهیزات فنی را تا زمانی که از انجام تمامی نکات ایمنی اطمینان حاصل نکرده اید نباید مجددا راه اندازی کنید.

مشخصات فنی دقیق قطعات یدکی باید از طریق شرکت سازنده ارائه شده باشد و باید حداقل ویژگی های کیفی مورد نظر را داشته باشند. این مورد برای اطمینان از اصل بودن قطعات کاربرد دارد.

۸-۱ سفارش قطعات یدکی

در زمان سفارش قطعات یدکی حتما موارد زیر را مشخص کنید:

کد قطعه‌ی مورد نظر به همراه توضیحات آن؛

شماره‌ی فاکتور خرید اولیه؛

مشخصات الکتریکی، برای مثال ۴۰۰/۲۳۰ ولت، ۳ فاز، ۵۰ هرتز.

۹-۱ مسئولیت

هر گونه تغییر بر روی دستگاه که بدون نظارت نمایندگان شرکت انجام شود موجب سلب مسئولیت از ما در قبال آسیب های احتمالی می‌شود.

عواقب ناشی از تنظیم غیر اصولی سیستم تشکیل شعله به عهده مصرف کننده می‌باشد لذا توصیه می‌شود کلیه امور مربوط به نصب، راه اندازی، سرویس، تعمیر و تنظیم سیستم سوخت پاش و تشکیل شعله توسط سرویس کاران مجاز کارخانه یا افراد آموزش دیده مورد تایید کولاک گستر یزد صورت پذیرد.

۱۰-۱ ضمانت

لطفاً به منظور استفاده از گارانتی و خدمات پس از فروش محصولات کولاک گستر، برگ گارانتی را همواره نزد خود نگهدارید. پلاک مشخصات محصول روی هیتر موجود است و به هیچ وجه نباید آن را جدا نمود. این پلاک شامل اطلاعات الکتریکی، مکانیکی و شناسایی است.

هر هیتر دارای یک شماره سریال منحصر به فرد است که در پلاک آن ذکر شده است. شماره سریال باید برای ارجاعات بعدی در مورد این هیتر ارائه شود زیرا شامل اطلاعات شناسایی محصول مورد نظر است.

۱۱-۱ قطع برق

توصیه می‌کنیم که بر روی تجهیزات خود سیستم‌های هشدار را نصب کنید. این کار از سرمایه شما، حیوانات و گیاهانتان محافظت خواهد کرد.

در صورت قطع برق، سیستم برق اضطراری مناسب مجهز به رگلاتور تثبیت کننده ولتاژ باید بلافاصله روشن شود.

در صورت نیاز می‌توان از دستگاه مبدل برق خودرو یا تراکتور برای موارد اضطراری استفاده کرد. لطفاً برای اطلاعات بیشتر با بیمه گزار خود تماس بگیرید.

۱۲-۱ کمک‌های اولیه

جعبه کمک‌های اولیه باید همیشه در محل کار وجود داشته باشد تا در صورت بروز حوادث عملیات امداد رسانی به سرعت انجام شود. هر ماده یا وسیله ای که استفاده می‌شود باید در اولین فرصت جایگزین شود.

در زمان درخواست کمک، همیشه موارد زیر را بیان کنید:

- حادثه در کجا اتفاق افتاده است؟
- چه اتفاقی افتاده است؟
- چند نفر زخمی شده‌اند؟
- چه نوع آسیب‌هایی وارد شده است؟
- چه کسی حادثه را گزارش می‌دهد؟

۱۳-۱ ضایعات

بعد از نصب یا تعمیر، بسته بندی و دیگر مواد غیرقابل استفاده باید به مکان‌های مناسب (مانند بازیافت) تحویل داده شوند. مطالب این دفترچه راهنما ممکن است بدون اعلام قبلی تغییر کنند.

اگر با خطا یا اطلاعات نادرستی روبه رو شدید، خوشحال می‌شویم که ما را از وجودشان با خبر کنید.

تمامی عکس‌ها، لوگوها، و نوشته‌های این دفترچه متعلق به شرکت کولاک گستر یزد هستند و هرگونه کپی برداری از آن‌ها بدون ذکر نام شرکت غیرقانونی است.

۱۴-۱ اطلاعات تماس

آدرس کارخانه : یزد، حسین آباد ریسمانی، خیابان ایمان، شرکت کولاک گستر یزد

۰۳۵-۳۸۳۶۹۹۹۰-۹

تلفن تماس

۰۳۵-۳۸۳۶۹۵۶۰-۱

۰۳۵-۳۸۳۶۹۵۰۵

فاکس

WWW.KGY.IR

وبسایت

info@kgy.ir

ایمیل

<p>مطالب این دفترچه راهنما ممکن است بدون اعلام قبلی تغییر کنند. اگر با خطا یا اطلاعات نادرستی رو به رو شدید، خوشحال می شویم که ما را از وجودشان با خبر کنید. تمامی عکس ها، لوگوها، و نوشته های این دفترچه متعلق به شرکت کولاک گستر یزد هستند و هرگونه کپی برداری از آنها بدون ذکر نام شرکت غیرقانونی است.</p>	
--	---

۲ مشخصات فنی

۱-۲ معرفی

شرکت کولاک گستر یزد با طراحی و تولید جت هیتر های شعله مستقیم و ایجاد تغییرات اساسی در سیستم کنترل و تشکیل شعله و طراحی سیستم ایمنی کارآمد نسبت به مدل های قدیمی موجود، جت هیتر قدرتمند ۳۰۰ هزار کیلو کالری بر ساعت خود را به بازار داخلی و خارجی معرفی کرده است. قدرت گرمایش و هوادهی زیاد، قیمت مناسب، امکان نصب زمینی و هوایی، کارکرد مطلوب با گاز و گازوییل، آلایندهی خیلی پایین و بازده نزدیک به صد درصد در این دمنده های هوای گرم، از عمده دلایل محبوبیت جت هیتر های کولاک گستر یزد برای استفاده در سالن های صنعتی، مرغداری ها و پروژه های عمرانی است.

۲-۲ مشخصات فنی

جدول ۱: مشخصات فنی جت هیتر

ویژگی ها	واحد	جت ۳۰۰
منبع تغذیه	Ph-V-Hz	۳-۳۸۰-۵۰
وزن خالص	Kg	۱۱۰
ابعاد (ارتفاع×عرض×طول)	cm	۱۴۷×۹۵×۱۲۰
قطر دهانه خروجی	cm	۸۰
دبی هوای خروجی	CFM	۱۴۷۰۰
دبی هوای خروجی	m ³ /h	۲۵۰۰۰
حداکثر توان حرارتی	Kcal/h	۳۰۰۰۰۰
الکتروموتور فن	KW-rpm	۱/۵-۹۰۰
الکتروموتور مشعل	W-rpm	۲۴۰-۲۷۰۰
قطر فن هوادهی	cm	۸۸
فضای تحت پوشش	m ³	۳۰۰۰-۸۰۰۰
جریان الکتریکی	A	۴/۵
فشار گاز	mbar	۱۸-۲۵
مصرف سوخت (گاز طبیعی)	m ³ /h	۱۸-۲۹
نوع سوخت	گاز طبیعی/گاز مایع	
جنس دیگ	استیل ضد زنگ	

گالوانیزه با پوشش رنگ پودری الکترواستاتیک کوره ای	جنس بدنه
--	----------

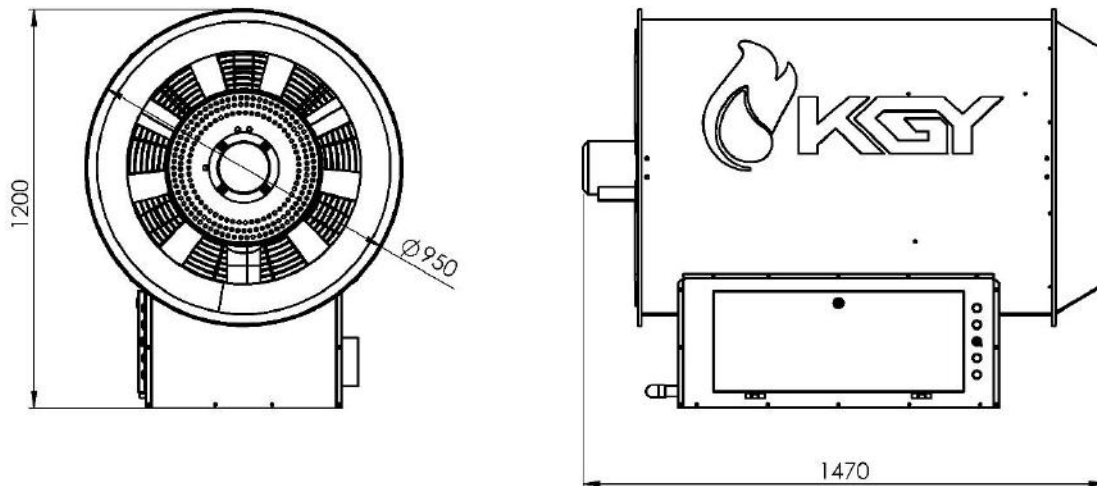

شکل (۱) ابعاد هندسی

۳-۲ سیستم

استفاده از سیستم کنترل مجهز به تجهیزات ایمنی عملکرد ایمن دستگاه را تضمین می‌کند. تجهیزاتی که به منظور

جلوگیری از بروز حوادث خطرناک و آسیب در دستگاه تعبیه شده‌اند :

جدول ۲) لیست کامل تجهیزات ایمنی، کنترلی، الکتریکی و مکانیکی

	<p>پمپ گازوییل: برای انتقال گازوئیل به سوخت پاش و تامین فشار لازم گازوئیل پشت نازل ها از پمپ گازوییل استفاده شده است. نیروی گرداننده پمپ توسط الکتروموتور مشعل استفاده شده است (کوپل مستقیم)</p>
	<p>کلید انتخاب حالت: استفاده از کلید های صفر و یک به منظور راه اندازی مستقل فن در مواقع نیاز به تهویه محل بدون گرمایش و کلید قرار دادن دستگاه در حالت خودکار برای راه اندازی اتوماتیک مشعل و فن.</p>
	<p>شیر گاز: وظیفه قطع و وصل گاز ورودی به دستگاه را بر عهده دارد.</p>
	<p>فیلتر گازوییل: برای جلوگیری از ورود ناخالصی ها به پمپ مشعل و مسدود شدن نازل از فیلتر گازوئیل استفاده شده است.</p>
	<p>دستگیره: دستگیره ها مخصوص تاشو جهت جا به جایی راحت و ایمن هیتر طراحی شده است.</p>
	<p>رله مشعل: واحد کنترل احتراق (BCU) وظیفه کنترل فرآیند احتراق را به عهده دارد و در مواقع بروز مشکل شعله را خاموش و با پیغام بروز خطا، اطلاع رسانی می کند.</p>
	<p>کنتاکتور ۱۲ آمپر: کنتاکتور برای کنترل بارهای مختلف شامل الکتروموتور، مدارات و سایر تجهیزات الکتریکی استفاده می شوند.</p>
	<p>میکروسوییچ: وظیفه کنترل کارکرد فن دستگاه را بر عهده دارد تا اگر خاموش بود از روشن شدن مشعل و آتش سوزی جلوگیری کند.</p>

۳ نصب

۱-۳ الزامات نصب

توجه: این هیتر برای استفاده در فضاهایی با تهویه‌ی زیاد و دائمی طراحی شده است. در صورت استفاده از این هیتر در فضاهای بدون تهویه امکان خفگی وجود دارد. لذا وجود تهویه‌ی دائمی مناسب در محل مورد استفاده ضروری است.

توجه: تعداد دستگاه‌های مورد نیاز به اندازه و شکل فضای مورد نظر، دمای مطلوب و شرایط آب و هوایی منطقه شما بستگی دارد. جهت مشاوره و راهنمایی می‌توانید با کارشناسان شرکت تماس بگیرید.

۲-۳ راهنمای نصب

برای نصب دستگاه به نکات زیر توجه کنید:

- هیتر را در محل خود روی پایه مستحکم نصب کنید طوری که هنگام کار کردن، دستگاه هیچ گونه لرزشی نداشته باشد. همچنین می‌توانید دستگاه را به کمک سه عدد زنجیر یا کابل محکم از یک سقف مستحکم آویزان کنید.
- ارتفاع پایه باید حداقل یک متر از سطح زمین باشد.
- در صورتی که هیتر در کنار دیوار نصب می‌شود باید از هر طرف حداقل یک متر با دیوار فاصله داشته باشد.
- در مسیر ورودی هوای فن اصلی و فن مشعل و همچنین در مسیر خروجی مانعی وجود نداشته باشد.
- از قرار دادن هیتر در محیط‌هایی با احتمال آتش سوزی خودداری کنید.
- هوای ورودی مورد نیاز برای احتراق را می‌توان از طریق یک کانال خرطومی با قطری برابر قطر ورودی دریچه هوای مشعل دستگاه از خارج از سالن تامین نموده و یا مستقیماً از هوای داخل سالن استفاده کرد.

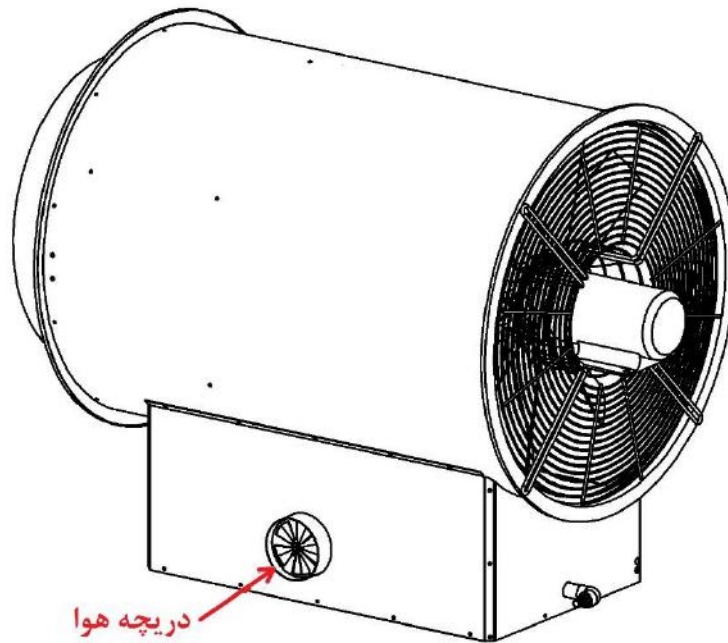

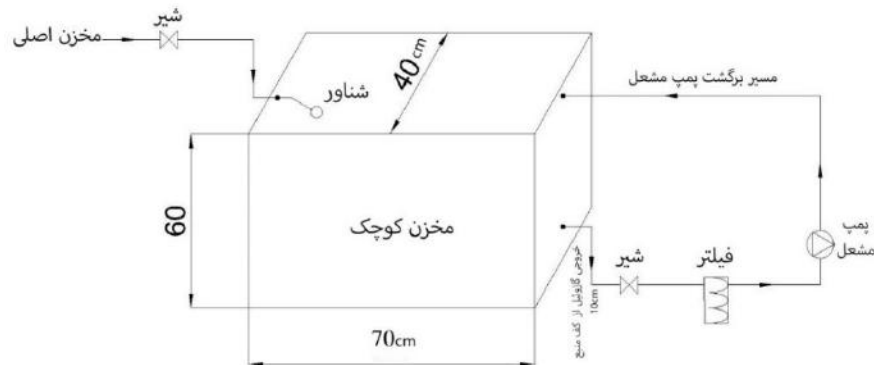

شکل ۲) مسیر تامین هوای احتراق

- در دستگاه‌های گازوئیل سوز باید توجه شود که سطح مخزن گازوئیل باید بالاتر از سطح پمپ گازوئیل دستگاه باشد (در هر دو حالت نصب زمینی و آویز) در غیر این صورت سوخت رسانی به صورت کامل صورت نمی‌گیرد و پمپ گازوئیل و الکتروموتور مشعل آسیب می‌بینند.
- توجه شود که در تمامی نمونه‌ها، اتصالات سوخت ورودی چه گاز چه گازوئیل باید استاندارد بوده و توسط متخصص با تجهیزات کاملا استاندارد صورت بگیرد.



شکل ۳ مسیر حرکت گازوییل

<p>کار بر روی هیتر از جمله نصب، تعمیر و تنظیم تبدیل ورودی گاز و اتصال به سیستم برق و گاز شهری باید از طریق سرویس کاران باتجربه شرکت و با استفاده از اتصالات مرغوب و استاندارد انجام شود.</p> <p>در هنگام نصب باید به قوانین شرکت های برق و گاز منطقه خود توجه کنید.</p>	
<p>قبل از نصب، با هماهنگی شرکت گاز منطقه حتما بررسی کنید که شرایط توزیع گاز شهری و نوع و فشار گاز با تنظیمات دستگاه مطابقت داشته باشد.</p>	

۳-۳ الکتریسیته

دسترسی به واحد کنترل الکتریکی از طریق باز کردن درب جانبی امکان پذیر است. مطابق شکل زیر با باز کردن درب جانبی به قسمت تابلو برق، سوخت رسانی و فن تامین هوای احتراق دسترسی خواهید داشت. هم چنین از یک چراغ سرویس جهت سهولت تعمیرات و نگهداری در این باکس استفاده شده است.



شکل ۴) باکس قرارگیری تجهیزات

شرح عملکرد کلیدها روی تابلو برق:



شکل ۵) درب باکس تجهیزات

کلید سیاه رنگ : کلید اتوماتیک

با چرخاندن این کلید به سمت راست دستگاه به صورت خودکار شروع به کار می‌کند یعنی مشعل و فن اصلی راه‌اندازی می‌شود. برای خاموش کردن دستگاه در شرایط عادی، این کلید را به سمت چپ بچرخانید تا در حالت قائم قرار گیرد. با چرخاندن این کلید به سمت چپ فن اصلی دستگاه بدون روشن شدن مشعل شروع به کار می‌کند. در این حالت دستگاه مانند ونتیلاتور عمل می‌کند و برای تهویه و گردش هوا می‌تواند استفاده شود.

چراغ آبی: چراغ مشعل

در صورت روشن بودن مشعل چراغ آبی روشن خواهد شد.

چراغ های سبز، زرد و قرمز: چراغ فاز

نشانه‌گر فازهای سیستم هستند و روشن بودن هر سه آنها به این معناست که هر سه فاز سیستم برقرار است.

در صورت قطع برق در حین کار احتمال آسیب رسیدن به کوره وجود دارد. برای اجتناب از خطر احتمالی وجود منبع برق اضطراری الزامیست.	
--	--

نقشه برق

نقشه‌ی برق دستگاه به شکل زیر است:

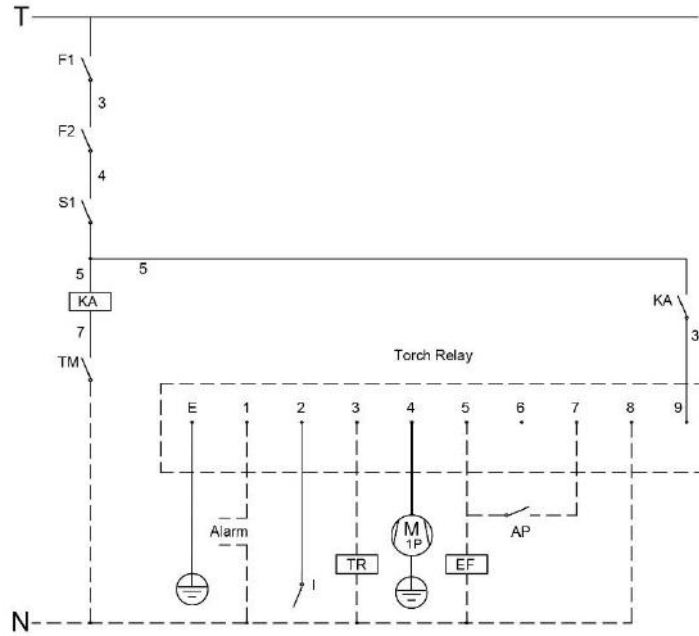

شکل ۶) مدار فرمان مشعل

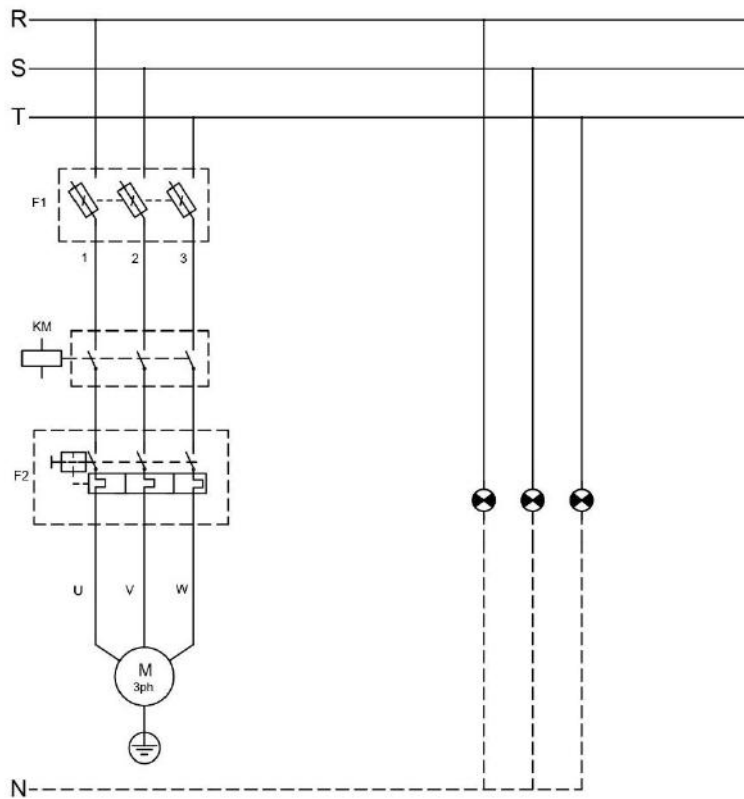

شکل ۷) مدار قدرت فن

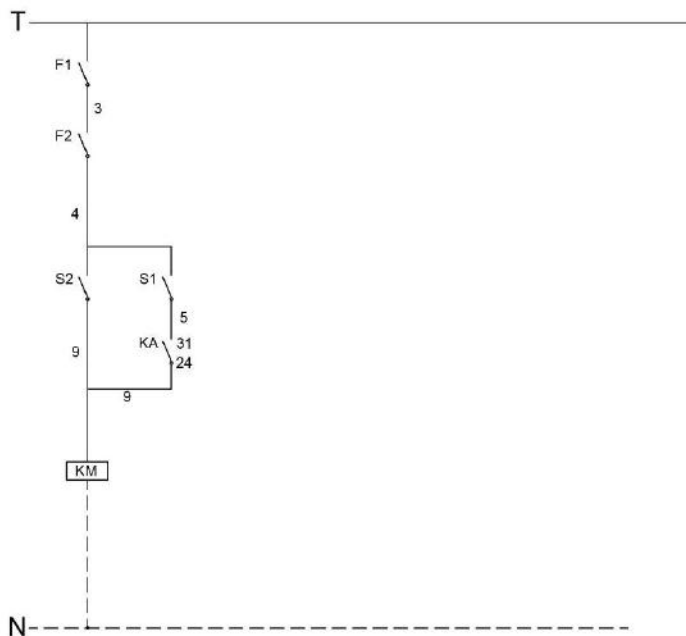

شکل ۸) مدار فرمان فن

۴-۳ سوخت ورودی

جت هیتر کولاک گستر دارای مدل‌های گازی و گازوئیلی است.

۵-۳ راه اندازی

پس از انجام صحیح گام‌های قبل:

(۱) برق ورودی را وصل نمایید.

(۲) در صورتی که قصد استفاده از ترموستات محیطی برای قطع و وصل کردن دستگاه دارید آن را وصل کنید.

(۳) کلید روی بدنه را روی حالت اتوماتیک قرار دهید و صبر کنید دستگاه روشن شود.

۶-۳ خاموش کردن

در صورتی که از ترموستات محیطی استفاده می‌کنید، قطع و وصل دستگاه به صورت خودکار و با توجه به دمای محیط انجام می‌شود و همواره بعد از خاموشی دستگاه امکان روشن شدن مجدد وجود خواهد داشت. لذا در صورتی که دستگاه با فرمان ترموستات محیطی خاموش شده است و قصد دارید دستگاه در حالت خاموش بماند کلید روی درب تابلو برق (کلید اتوماتیک) را روی حالت خاموش قرار دهید.

در صورتی که از ترموستات محیطی استفاده نمی‌کنید برای خاموش کردن کفایت کلید دو حالتی روی درب تابلو برق (کلید اتوماتیک) را روی حالت خاموش قرار دهید.

همواره توجه شود کلید قطع اضطراری جهت خاموش کردن دستگاه در شرایط بحرانی است و به هیچ عنوان نباید برای خاموش کردن هیتر در شرایط عادی از آن استفاده شود.	
---	---

در هنگام روشن بودن دستگاه به هیچ عنوان روبروی آن و در برابر شعله قرار نگیرید.	
---	--

ضروریست تا فاصله ۳ متری از دهانه خروجی هیتر هیچ مانعی وجود نداشته باشد.	
---	---

۷-۳ تنظیم

تنظیمات فشار گاز و گازوئیل و میزان اختلاط هوا باید توسط کارشناس فنی کارخانه انجام شود. در صورت تنظیم اشتباه کیفیت احتراق پایین آمده و میزان مصرف سوخت از حالت بهینه خارج می‌شود و حتی امکان بروز خطر وجود دارد.

ضروری است در صورت نیاز به هر گونه تنظیم، تعمیر یا تعویض قطعه با کارخانه یا سرویس کاران مجاز تماس بگیرید.	
--	---

۴ تعمیر و نگهداری

تمامی اقدامات لازم جهت تعمیر و نگهداری باید توسط سرویس کاران مجاز شرکت انجام شود.	
---	---

۴-۱ رفع عیب

در صورتی که به هر دلیل عملکرد دستگاه دچار اختلال شد موارد زیر را بررسی کنید:

۲) در صورت روشن نشدن دستگاه مسیر سیستم سوخت رسانی، وایرها یون و جرقه زن و محل قرارگیری فتوسل (چشمی) و اطمینان از عدم تابش نور به آن را بررسی نمایید.

۳) از متصل بودن سیم ارت دستگاه اطمینان حاصل کنید (در هیترهای گازی بدون اتصال ارت هیتر روشن نخواهد شد).

۴) در هیترهای گازویلی فشار گازوییل به صورت پیش فرض در کارخانه تنظیم شده است و نیازی به تغییر آن نیست؛ اما در نمونه‌های گازی فشار گاز و هوای دستگاه باید در محل و با توجه به فشار گاز محل توسط متخصص تنظیم شود و یا با پشتیبانی فنی شرکت تماس بگیرید.

۵) اطمینان حاصل کنید لوله گاز یا گازوئیلی متصل شده به دستگاه هواگیری شده باشد.

۶) مشاهده دود زیاد و یا استشمام بوی گاز هنگام کارکرد هیتر، نشان دهنده عدم احتراق کامل به دلیل تنظیم نبودن هوای ورودی مشعل است. به کمک یک متخصص هوای ورودی را تنظیم نمایید. لازم به ذکر است که طراحی کلکتور و سیستم هوارسانی جت هیترهای کولاک گستر به گونه ای است که امکان تنظیم سوخت هوا برای احتراق بهینه به بهترین شکل فراهم است.

برای دسترسی به پمپ گازوئیل جهت تنظیم فشار، درب دریچه مستطیل شکل قرمز رنگ را باز کنید. با چرخاندن پیچ تنظیم فشار روی پمپ، فشار را تنظیم نمایید.

شکل ۹) پمپ گازوئیل



۲-۴ سرویس

این دستگاه حداقل به صورت سالیانه باید توسط متخصص بررسی و تنظیم شود. در بازه های زمانی مناسب باید سرویس و گرد و خاک دستگاه به طور کامل گرفته شود. در این روند از آب استفاده نکنید.

- عملکرد مشعل و الکتروموتور را هر دو ماه یک بار چک کنید.
- نازل مشعل را هر شش ماه یک بار چک کنید و در صورت رسوب گرفتگی اقدام به تعویض آن نمایید.
- فیلتر گازوئیل را به صورت دوره ای نظافت کنید و از سالم بودن آن اطمینان حاصل نمایید و پس از یک سال اقدام به تعویض آن کنید.
- اتصالات الکتریکی سیم ها و ترمینال ها، وایرها و را به طور منظم بررسی کرده و از محکم بودن آنها اطمینان حاصل کنید.
- تابلو برق را به صورت سالیانه آچارکشی کنید و از سفت بودن پیچ ها و اتصالات اطمینان حاصل نمایید.
- از ورود آب و گرد و غبار داخل تابلو برق جلوگیری کنید و در صورت مشاهده بعد از قطع جریان برق ورودی، تابلو را کاملا تمیز و خشک کنید.

در تمامی موارد فوق الزامیست تشخیص و رفع عیب توسط سرویس کاران مجاز انجام شود.



<p>از آب برای تمیز کردن دستگاه استفاده نکنید. دستگاه را با استفاده از کمپرسور باد تمیز کنید.</p> <p>تنظیف نامناسب می تواند موجب آسیب رسیدن به دستگاه شود.</p> <p>برق اصلی را قطع کنید.</p> <p>تمامی مراحل سرویس و نگهداری باید توسط افراد آموزش دیده و مورد تایید کارخانه انجام شود.</p>	
--	---

۵ ضمیمه ها

۱-۵ ضمیمه الف: لیست قطعات

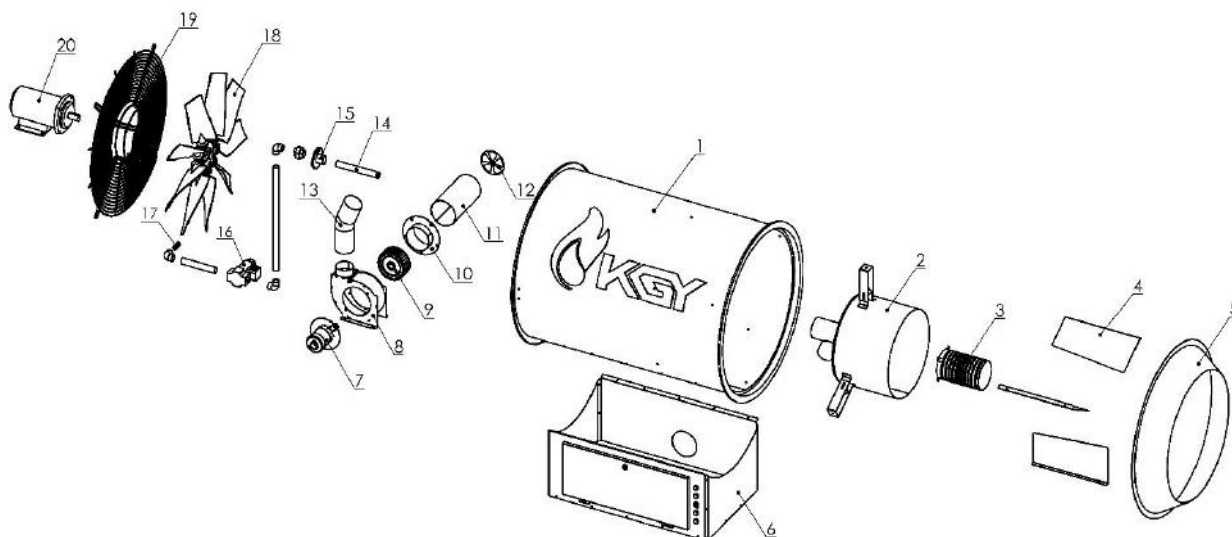

شکل ۱۰ اجزای تشکیل دهنده جت هیتر

بدنه	۱	لوله رابط دریچه هوا	۱۱
محفظه شعله	۲	دریچه تنظیم هوای مشعل	۱۲
کلکتور گاز	۳	لوله خروجی هوای فن مشعل	۱۳
بادبر	۴	لوله احتراق	۱۴
مخروطی بدنه	۵	فلنج احتراق	۱۵
محفظه نصب تجهیزات	۶	شیر گازی	۱۶
موتور مشعل	۷	سرشلنگی	۱۷
بدنه فن مشعل	۸	فن اکسیال	۱۸
فن مشعل	۹	توری محافظ و اتصال موتور	۱۹
فلنج رابط	۱۰	موتور	۲۰

جدول ۳ لیست قطعات

۲-۵ ضمیمه ب: تجهیزات جانبی

۱-۲-۵ ترموستات محیطی

برای تنظیم دمای محیط می توان از ترموستات محیطی استفاده کرد. ترموستات محیطی با فرمان دادن به تجهیزات سرمایشی و گرمایشی دمای محیط را روی یک مقدار دلخواه ثابت نگه می دارد. این کار علاوه بر خودکار کردن عملکرد دستگاه ها تاثیر چشمگیری در کاهش میزان مصرف انرژی دارد.



شکل ۱۱) ترموستات محیطی

۲-۲-۵ لوله ی خرطومی انتقال هوا

لوله خرطومی نوعی لوله است که بدنه ای خرطومی شکل دارد و به همین دلیل دارای انعطاف پذیری بالایی است. از لوله خرطومی برای تامین هوای ورودی به مشعل استفاده می شود. حتما می بایست قبل از روشن کردن هیتر این تجهیز نصب شود، زیرا هوای اطراف دستگاه به دلیل مکش بالای فن باعث اختلال در هوای ورودی مشعل شده و شعله به درستی تشکیل نمی شود. همچنین به دلیل امکان مکش هوا از لوله اگزوز در داخل دیگ در صورت عدم تعبیه این تجهیز در ورودی هوا امکان انفجار وجود دارد. دقت شود در انتخاب لوله خرطومی، قطر لوله خرطومی هوا با قطر ورودی هوای مشعل برابر باشد.



شکل ۱۲) لوله خرطومی هوا



KOOLAK GOSTAR YAZD

USER MANUAL AND INSTALLATION INSTRUCTION

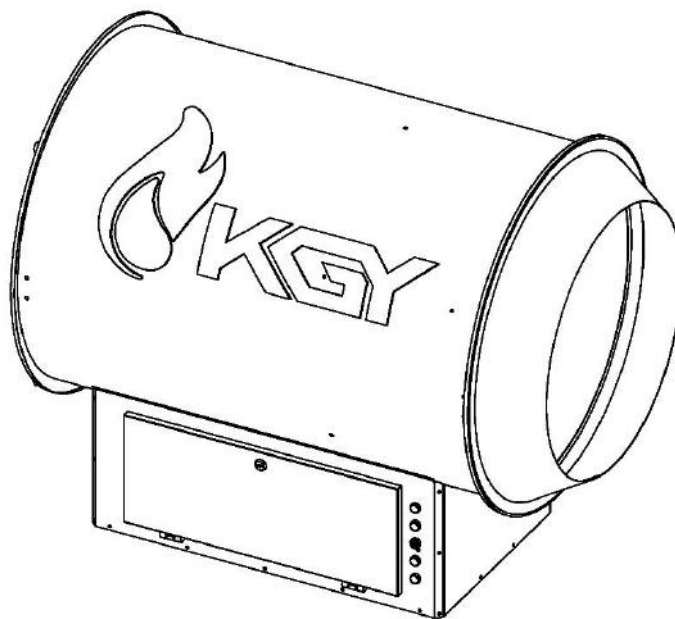

Add: St.Iman,Hosseinabad rismani,Yazd,Iran

Tel: +98 35 38369990-9 Fax: +98 35 38363505

Website: WWW.KGY.IR Email: Info@KGY.ir